

SM7025

特点

- ◆ 拓扑结构支持：低成本 BUCK、BUCK-BOOST 等方案
- ◆ 采用 700V 单芯片集成工艺
- ◆ 85Vac~265Vac 宽电压输入
- ◆ 待机功耗小于 120mW@220Vac
- ◆ 集成高压启动电路
- ◆ 集成高压功率开关
- ◆ 60KHz 固定开关频率
- ◆ 内置抖频技术，提升 EMC 性能
- ◆ 电流模式 PWM 控制方式
- ◆ 内置过温、过流、过压、欠压等保护功能
- ◆ 内置软启动
- ◆ 内置智能软驱动技术（提高 EMC 性能）
- ◆ 封装形式：SOP8

应用领域

- ◆ 电磁炉、电饭煲、电压力锅等小家电产品电源

概述

SM7025 是采用电流模式 PWM 控制方式的功率开关芯片，集成高压启动电路和高压功率管，为低成本开关电源系统提供高性价比的解决方案。

芯片应用于 BUCK 系统方案，支持 12V/18V 输出电压，很方便的应用于小家电产品领域。并提供了过温、过流、过压、欠压等完善的保护功能，保证了系统的可靠性。

管脚图

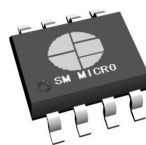

SOP8

输出功率表

输入电压		85Vac~265Vac	180Vac~265Vac
最大电流	SOP8	12V 150mA	200 mA
		18V 150mA	200 mA

注：芯片 5、6、7、8 脚为芯片散热脚，PCB Layout 过程中注意增加散热措施。

12V 典型示意电路图

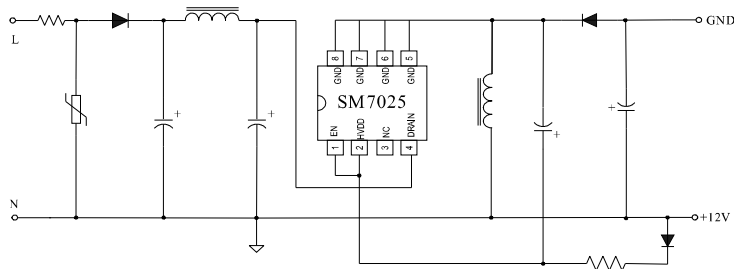

18V 典型示意电路图

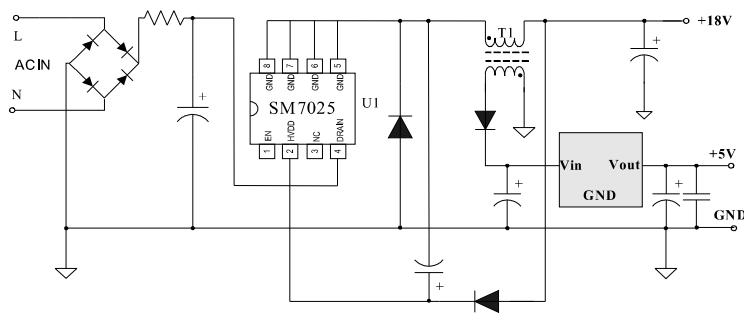

管脚示意图

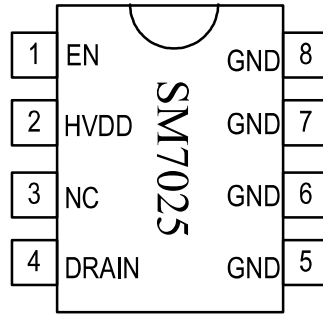

SOP8

管脚说明

名称	管脚序列	管脚说明
EN	1	EN 和 HVDD 短接：系统输出 12V
HVDD	2	EN 悬空，单独接 HVDD：系统输出 18V
DRAIN	4	内置高压 MOS 管的 DRAIN，同时芯片启动时，也做芯片的启动脚
NC	3	悬空脚
GND	5.6.7.8	芯片地，同时也是内置高压 MOS 管 SOURCE 端口

极限参数

极限参数(TA= 25°C)

符号	说明	范围	单位
V _{DS(max)}	芯片 DRAIN 脚最高耐压	-0.3~730	V
V _{DS(ST)}	芯片启动时, DRAIN 脚最高耐压	-0.3~730	V
HVDD	芯片电源电压	-0.3~20	V
I _{idd}	嵌位电流	10	mA
V _{ESD}	ESD 电压	2000	V
T _J	结温	-40~150	°C
T _{STG}	存储温度	-55~150	°C

热阻参数

符号	说明	范围	单位
R _{thJA}	热阻(1)	45	°C/W

注 (1): 芯片要焊接在有 200mm² 铜箔散热的 PCB 板, 铜箔厚度 35um, 铜箔连接到所有的 GND 脚。

电气工作参数

(除非特殊说明, 下列条件均为 TA=25°C)

符号	说明	条件	范围			单位
			最小	典型	最大	
BV _{DS}	漏源击穿电压	V _{DD} =13V; I _D =1mA	730	-	-	V
I _{DSS}	DRAIN 端关断态漏电流		-	-	0.1	mA
R _{DS(on)}	源漏端导通电阻	I _D =0.2A	-	22	-	Ohm
HVDD _{ON}	HVDD 开启电压			11.5		V
HVDD _{OFF}	HVDD 关闭电压			8		V
HVDD _{HYS}	HVDD 迟滞阈值电压		-	3.5	-	V
ID _{D2}	HVDD 工作电流	HVDD=11V	-	0.5	-	mA
ID _{DCH}	芯片充电电流	V _{DS} =100V; HVDD=5V	-	-500	-	uA
F _{osc}	芯片振荡频率		-	60	-	KHz
△F _{osc}	抖频范围			4		%
t _{ovt}	过温保护温度		-	150	-	°C

功能表述

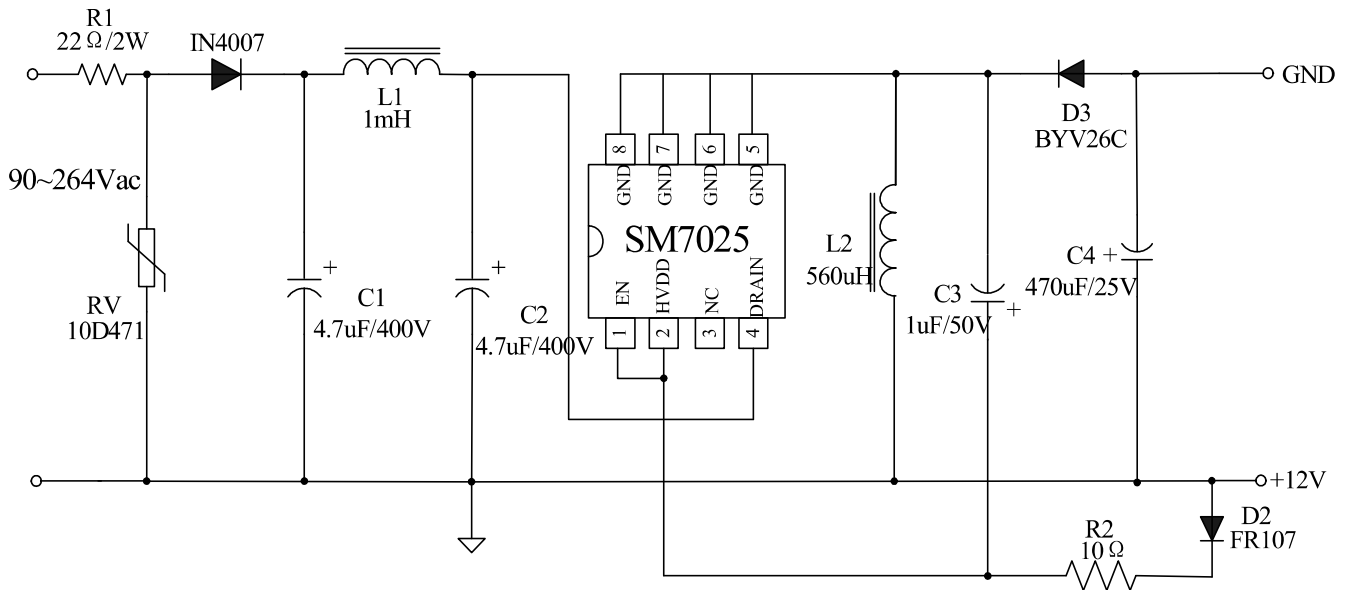

◆ 电路图说明

上图为典型的BUCK-BOOST电路，其中C1、C2、L1组成 π 型滤波，有益于改善EMI特性，R1电阻为浪涌抑制元件，D1为整流二极管，构成半波整流电路。

输出部分L2为储能电感，D2为HVDD供电二极管，D3为续流二极管，在芯片关断期间提供输出电流通路：

$$V_{\text{OUT}} = HVDD + 0.7V \quad (0.7V \text{ 为二极管 } D2 \text{ 的导通压降})$$

◆ HVDD 电压

当开关电源启动后，C2电容上的电压会通过芯片内部的高压启动MOS管向芯片HVDD电容C3充电，当C4电容电压达到11.5V，内部高压启动MOS管关闭，同时PWM开启，系统开始工作。

当C4电容电压下降到9V以下，关闭PWM信号，同时芯片将会产生复位信号，使系统重新启动。这就是欠压保护。

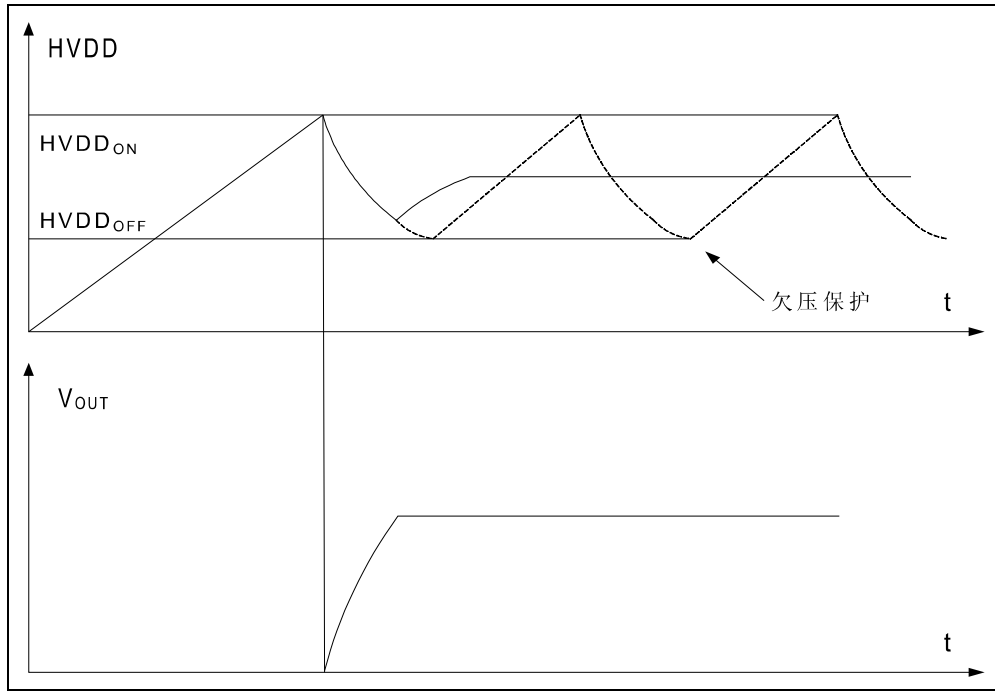

◆ 控制部分

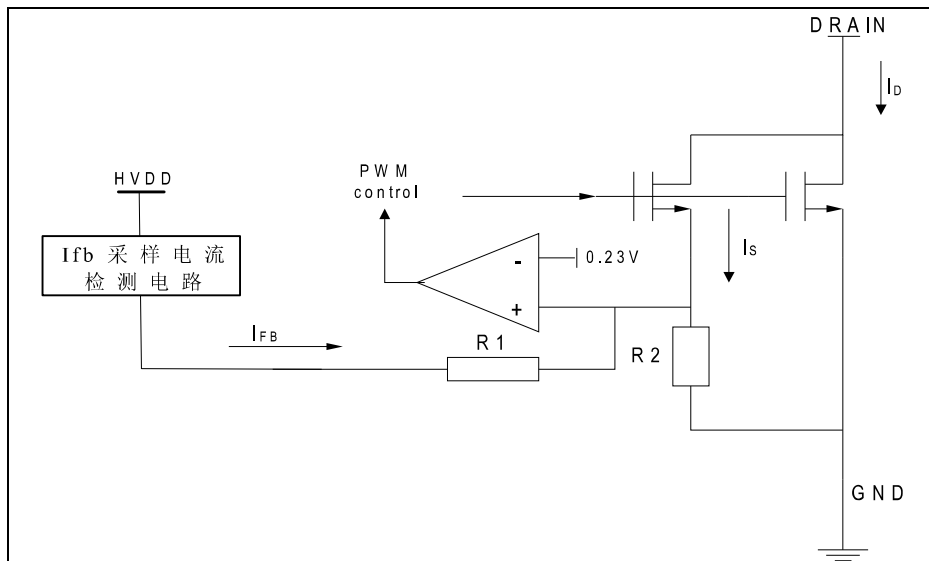

通过高压 MOS 的电流 I_D 分成两个部分，其中一部分为 I_S ，这部分电流为芯片采样电流。 I_S 与 I_D 成比例关系：
 $I_D = G_{ID} \cdot I_S$

通过上图可知： $(I_S + I_{FB}) \cdot R2 = 0.23V$ ，由此可以得到：-

$$I_S = \frac{0.23V}{R2} - I_{FB}$$

以上公式合并，可得到：

$$I_D = G_{ID} \cdot \left(\frac{0.23V}{R2} - I_{FB} \right)$$

从上式可以看出，IFB 电流大，ID 的电流就小；IFB 电流小，ID 的电流就大。当 IFB 的电流大于 $(0.23V / R2)$ 时，芯片会关闭 PWM，同时芯片会自动进入突发模式。

典型应用方案

◆ 电磁炉电源应用方案

原理图:

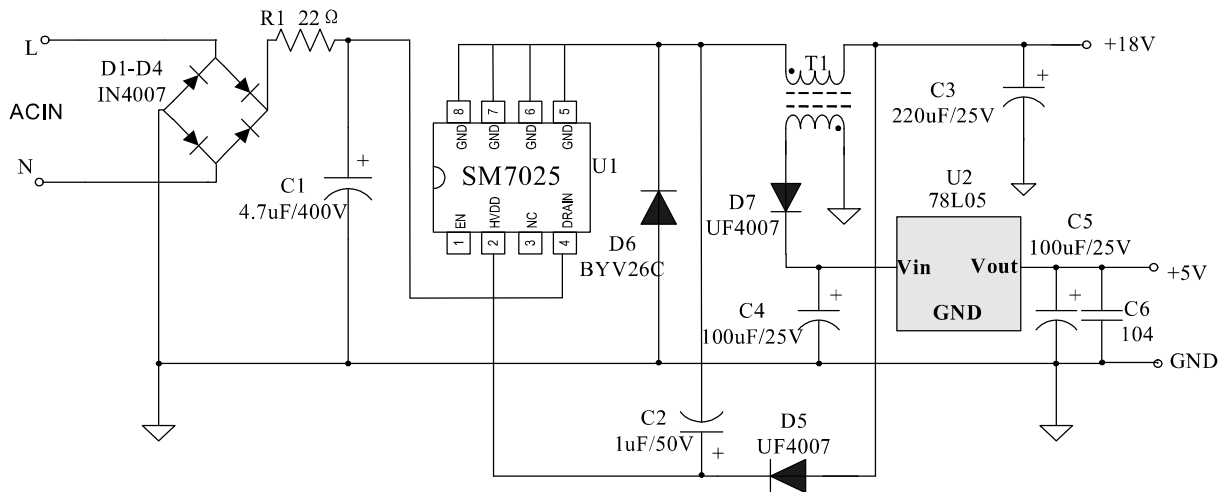

BOM 清单:

C1	4.7uF/400V	C5	100uF/25V	D1-D4	IN4007	D7	UF4007
C2	1uF/50V	C6	104	D5	UF4007	U1	SM7025
C3	220uF/25V	R1	22R	D6	BYV26C	U2	78L05
C4	100uF/25V	T1	EE10				

变压器参数:

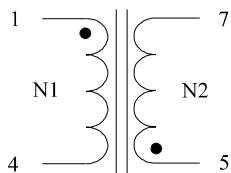

• 进线

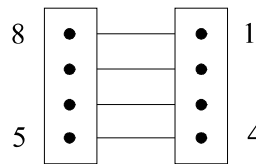

底视图

变压器绕制方法

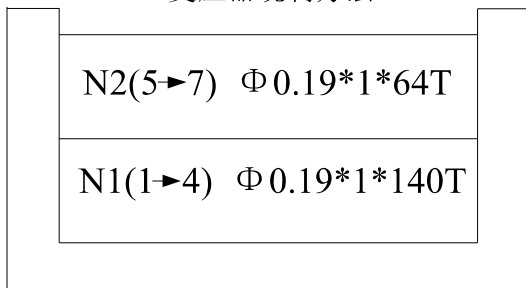

制作说明:

1. 骨架EE10(4+4) PC40磁芯
2. 电感量 $L_p(1 \rightarrow 4)=1.0\text{mH}$, 漏感为 L_p 的5%以下

封装形式

SOP8

